

# Hochleistungsantrieb

## high performance drive

### DuplexDrive DXD 300



24VDC

#### Produktbeschreibung

- für große und schwere Lüftungsklappen
- hohe Öffnungsgeschwindigkeit
- effektiver Wirkungsgrad
- Druckkraft bis zu 3000 N
- Standard Hublängen bis 1000 mm

Der Hochleistungs-Zahnstangenantrieb DuplexDrive ist speziell für Schwerlastanwendungen in Verbindung mit RWA- und Lüftungsklappen geeignet. Die robuste Konstruktion ermöglicht eine hohe Druck- und Zugstabilität in jeder Einbausituation.

Die Verwendung hochwertiger Materialien in Verbindung mit der hohen Schutzart IP 65 erlaubt den Einsatz selbst unter schwierigen Umgebungsbedingungen.

Die neuartige Duplex-Zahnstange mit Querkraftausgleich sorgt zusammen mit zwei Highspeed Spezialmotoren für einen bisher unerreichten Wirkungsgrad.

#### Product Information

- for big and heavy ventilation flaps
- high opening speed
- effective efficiency
- force of pressure up to 3000 N
- standard stroke lengths up to 1000 mm

The high performance rack and pinion drive "DuplexDrive" is particularly suitable for heavy load applications in conjunction with smoke and heat vent- and ventilation flaps. A robust construction facilitates high force of pressure- and tensible force stability in any fitting position.

Use of high-quality materials in conjunction with the high protective system IP 65 allows application even under difficult ambience conditions. The new Duplex-rack with shearing force compensation together with two highspeed special motors ensures an efficiency unequalled until now .

## Leistungsmerkmale

- Intelligentes Kraft-Drehzahl-Weg-Management für Sanft-Anlauf und -Abschaltung sowie gedämpften Rücklauf schützt die Fensterkonstruktion vor Beschädigungen
- serienmäßige BSY-Technologie ermöglicht die Synchronisation von bis zu 4 DuplexDrive
- OT- (ohne Tubus) Ausführung für kompakte, elegante Bauform und großen Schwenkbereich
- vor Ort einstellbare Hubbegrenzung durch Magnet-Sensorik
- Kraft programmierbar für minimalen Stromverbrauch reduziert Kosten für Leitungen und Energieversorgung
- verschiedene Antriebsdaten (Hub-Begrenzung, Kraft, Strom) über Software vor Ort programmierbar, gestattet optimale Anpassung an jede Anwendung im Objekt
- Schienenut im Antriebs-Tubus erlaubt flexible Montage und Einstellung des Schwenkbereiches
- Kabeleinführung wahlweise oben oder unten für flexible Leitungsverlegung
- optional mit verschiedenen Meldefunktionen lieferbar

High-Speed Ausführung (1000mm Hub innerhalb 60 Sekunden) ab ca. Februar 2005 lieferbar

## Anwendungsbeispiel

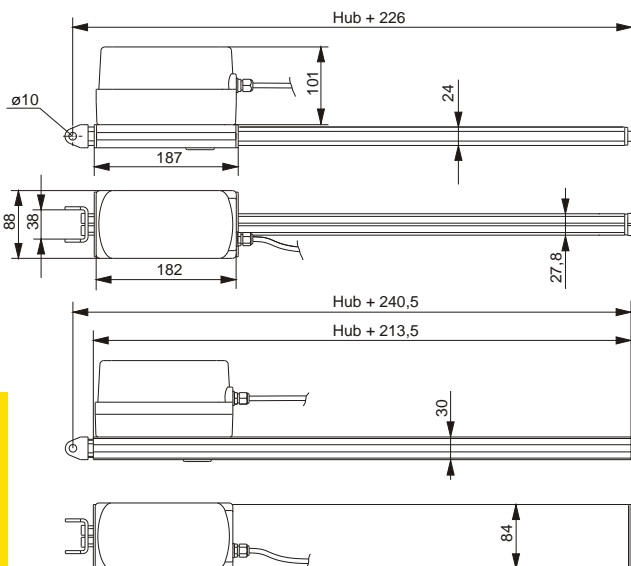

## Features

- An intelligent force-, speed -, way-management for soft-start and -cutoff, as well as damped reverse travel protects window constructions from damages
- standard BSY - technology facilitates synchronisation of up to 4 DuplexDrives
- OT- (without tube ) execution for compact, elegant structural shape and large swivelling range
- adjustable stroke-arresting in-situ through magnetic sensory analysis
- force programmable for minimum current consumption, this way reducing costs for lines and power supply
- different drive data (stroke-arresting, force, current) programmable via software in-situ, permits optimum adaptation to any application of an object
- a sliding groove in the drive tube facilitates flexible mounting and adjustment of swivelling range
- cable entry optional at the top or at the bottom for flexible wiring
- optional deliverable with different signalling functions

High-speed execution (1000mm stroke within 60 seconds) deliverable from approx. February 2005

## Example for Application

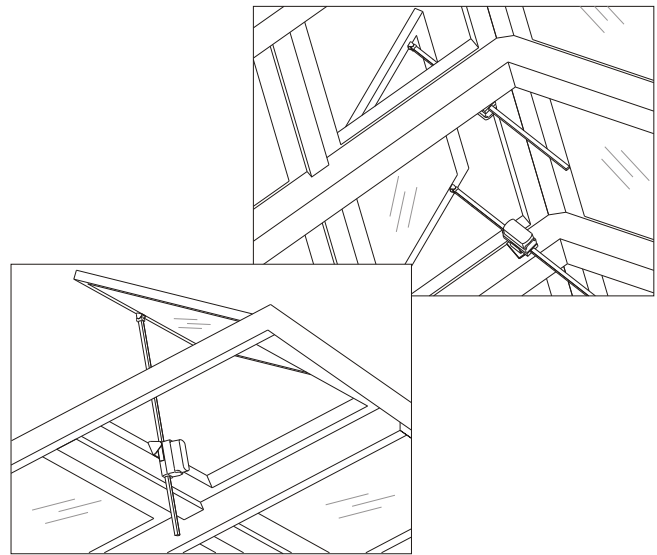

## Technische Daten

## Technical Data

Versorgung / power supply	24VDC ±15%, 2,6A
Druckkraft / force of pressure	2000N Dauerlast / permanent load 3000N Kurzzeitlast / short-time load
Zugkraft / tensile force	1000N
Soft Close Kraft / soft close force	800N (die letzten 20mm in ZU Richtung) 800N (last 20mm in CLOSED direction)
Laufzeit / running time	14s/100mm
Schutzart / protective system	IP 65
Temp.-Bereich / range of temp.	-5°C ... +75°C
Gehäuse / housing	Aluminium, PC
Anschluss / connection	2,5m Silikonkabel / silicone cable
Farbe / colour	silber, hellgrau / silver, lightgray

\* z.B. zum Abwerfen von Schneelasten oder Öffnen bei erhöhter Windlast  
e.g. for discharging of snow loads or opening in case of increased wind load

Technische Änderungen vorbehalten.  
Rights to technical modifications reserved.

© 2004 D+H Mechatronic, Ammersbek

Typ	Art.-Nr.	Hub	Gewicht	Bemerkung
Type	Ord.-No.	Stroke	Weight	Comment
DXD 300/500-OT	20.022.10	500mm	5,10kg	ohne Tubus without tube
DXD 300/600-OT	20.022.20	600mm	5,30kg	ohne Tubus without tube
DXD 300/800-OT	20.022.30	800mm	6,20kg	ohne Tubus without tube
DXD 300/1000-OT	20.022.40	1000mm	6,70kg	ohne Tubus without tube
DXD 300/500	20.022.50	500mm	6,30kg	
DXD 300/600	20.022.60	600mm	6,70kg	
DXD 300/800	20.022.70	800mm	8,10kg	
DXD 300/1000	20.022.80	1000mm	9,00kg	